



Videoregistratore digitale
a 4 canali

MANUALE PER L'UTENTE

PRELIMINARE

SI PREGA DI LEGGERE ATTENTAMENTE
PRIMA DELL'USO.

INDICE

1. Caratteristiche	3
2. Avvertenze	4
Note d'installazione	4
Per la tua sicurezza	5
3. Nomi e Funzioni di ogni parte	6
Pannello frontale	6
Pannello posteriore	7
Schema di collegamento	8
Telecomando	9
Opzioni	10
4. Come usare il telecomando	11
Batterie	11
Come usare il telecomando	12
5. Schema delle funzioni	13
Programmazione del Menu	13
6. Pulsanti del pannello frontale	15
7. Ricerca veloce	17
8. Menu di programmazione	18
Ingresso nella programmazione del Menu	18
Menu della telecamera	19
Impostazione della telecamera	20
Ingressi e uscite Allarme	21
Funzionamento dell' Allarme manuale	22
Programmazione Uscita Allarme	23
Impostazione data e ora	24
Cambio della Password	25
9. Registrazione	26
Registrazione manuale	26
Registrazione automatica	27
10. Riproduzione	28
Funzione di riproduzione	28
Ricerca	29
Riproduzione veloce	29
Cambio telecamera in fase di riproduzione	30
11. Durata media di registrazione	31
12. Possibili avarie ed eventuali soluzioni	32

Caratteristiche

1

FUNZIONE DIGITALE/REGISTRAZIONE CONTINUA DI LUNGA DURATA

L'apparecchio consente una registrazione di lunga durata, secondo le modalità specificate nel setup dei tempi di registrazione. Per modalità e tempi di registrazione fare riferimento alla tabella di pag. 31.

2

STABILITÀ DELL'IMMAGAZZINAMENTO DATI

Stabilità dei dati con funzione di prevenzione contro la falsificazione delle immagini.

3

TIPOLOGIA STAND-ALONE

Consente un risparmio dei consumi.

4

SEMPLICISSIMA FUNZIONE DI RICERCA

Funzione di ricerca dell'immagine attraverso l'utilizzo dell'indice delle tavole, del fermo-immagine, della riproduzione lenta, di quella veloce, o dell'opzione di riproduzione parziale.

5

INSTALLAZIONE CON OROLOGIO IN TEMPO REALE

2 Avvertenze

Note d'installazione



- Installare il prodotto su una base adatta.
- Installarlo su una superficie stabile. Potrebbero sorgere problemi installandolo su di una superficie instabile.



- Installare il prodotto in un posto ventilato.
- Non installarlo in una delle seguenti condizioni:
 - Sensibile alle vibrazioni
 - Esposto alla luce diretta
 - Forte umidità

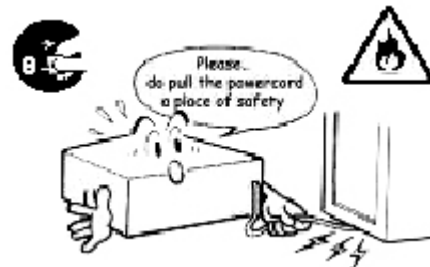

- Non appoggiare oggetti pesanti sul cavo di alimentazione.
- Il cavo di alimentazione può causare scosse elettriche.
- Non estrarre la spina tirando il cavo d'alimentazione.
- Non estrarla con mani bagnate.

Per la tua sicurezza



- Si prega di contattare i negozi autorizzati per la riparazione dei prodotti.
- Una riparazione incompleta può causare scosse elettriche.
- Leggere il manuale prima di usare il videoregistratore.

- Non aprire il videoregistratore.
- È molto pericoloso toccare le parti all'interno del prodotto.

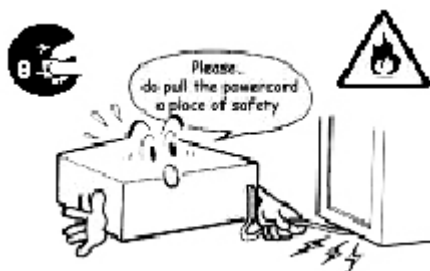

- Non toccare con le mani bagnate o umide perché ciò potrebbe causare una scossa elettrica.
- La spina deve essere collocata in luoghi sicuri.
- Si prega di estrarre la spina senza strattoni.

➤ **Se si vuole spostare il prodotto:**

- Spegnerlo.
- Estrarre la spina.

3 Nomi e funzioni di ogni parte

Pannello frontale

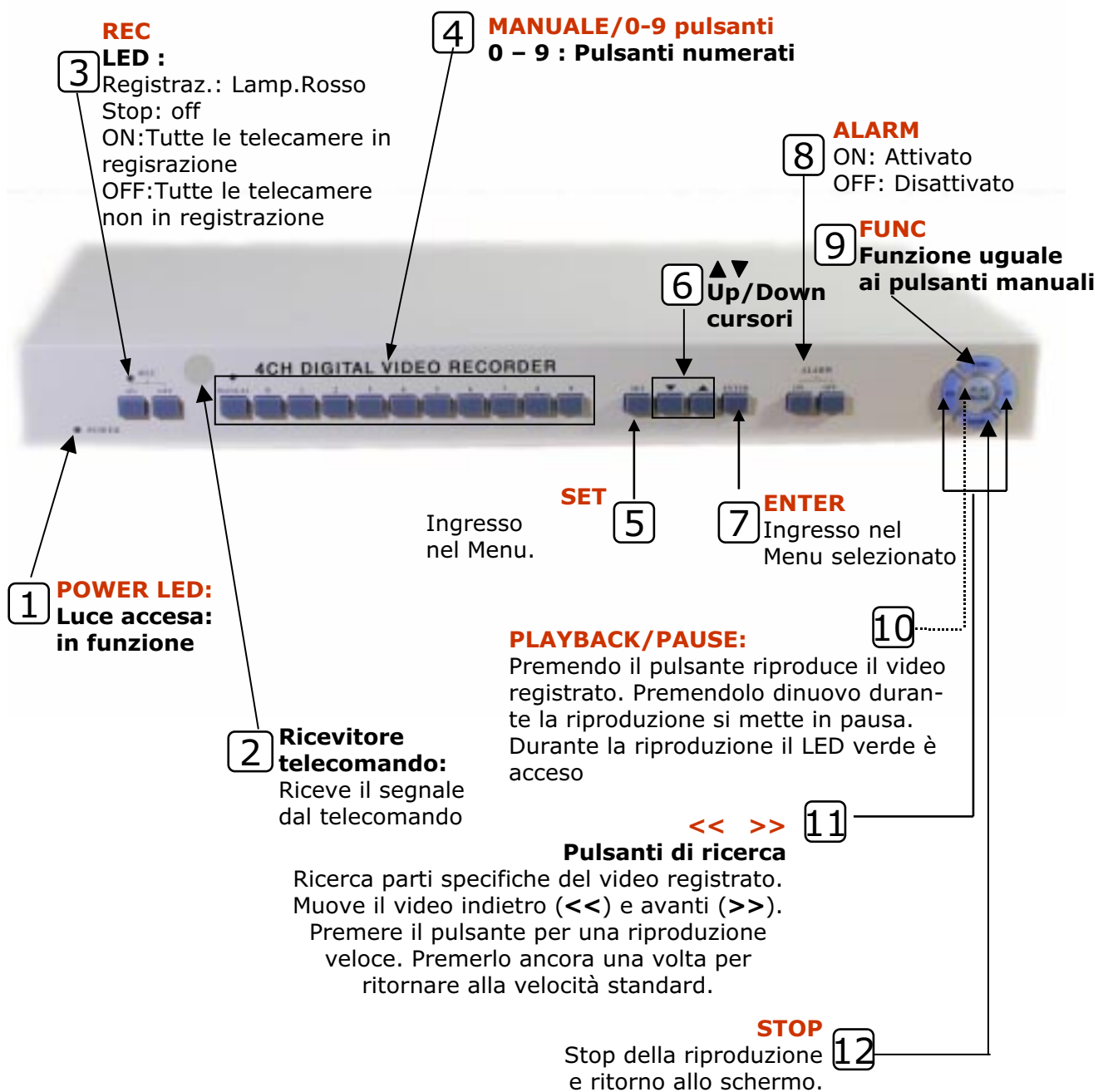

Pannello posteriore

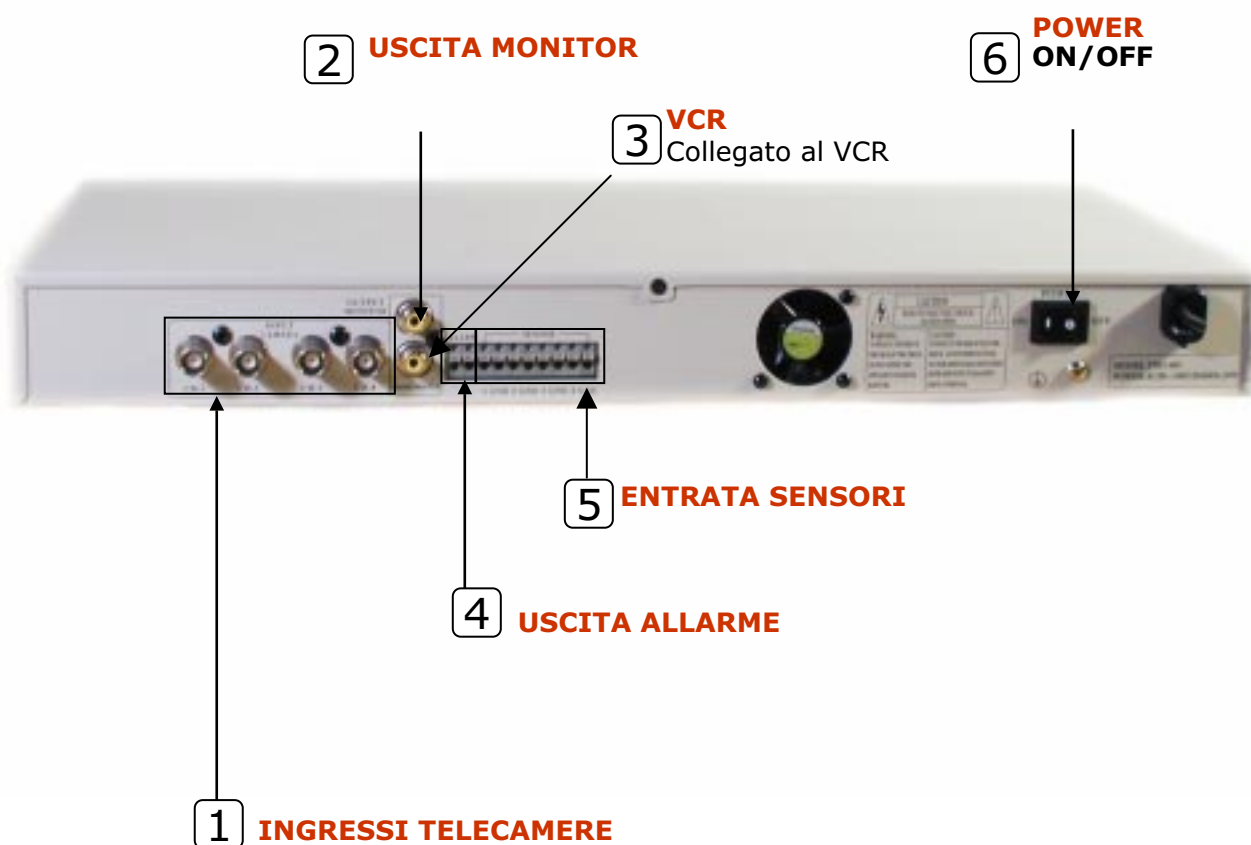

Schema di collegamento

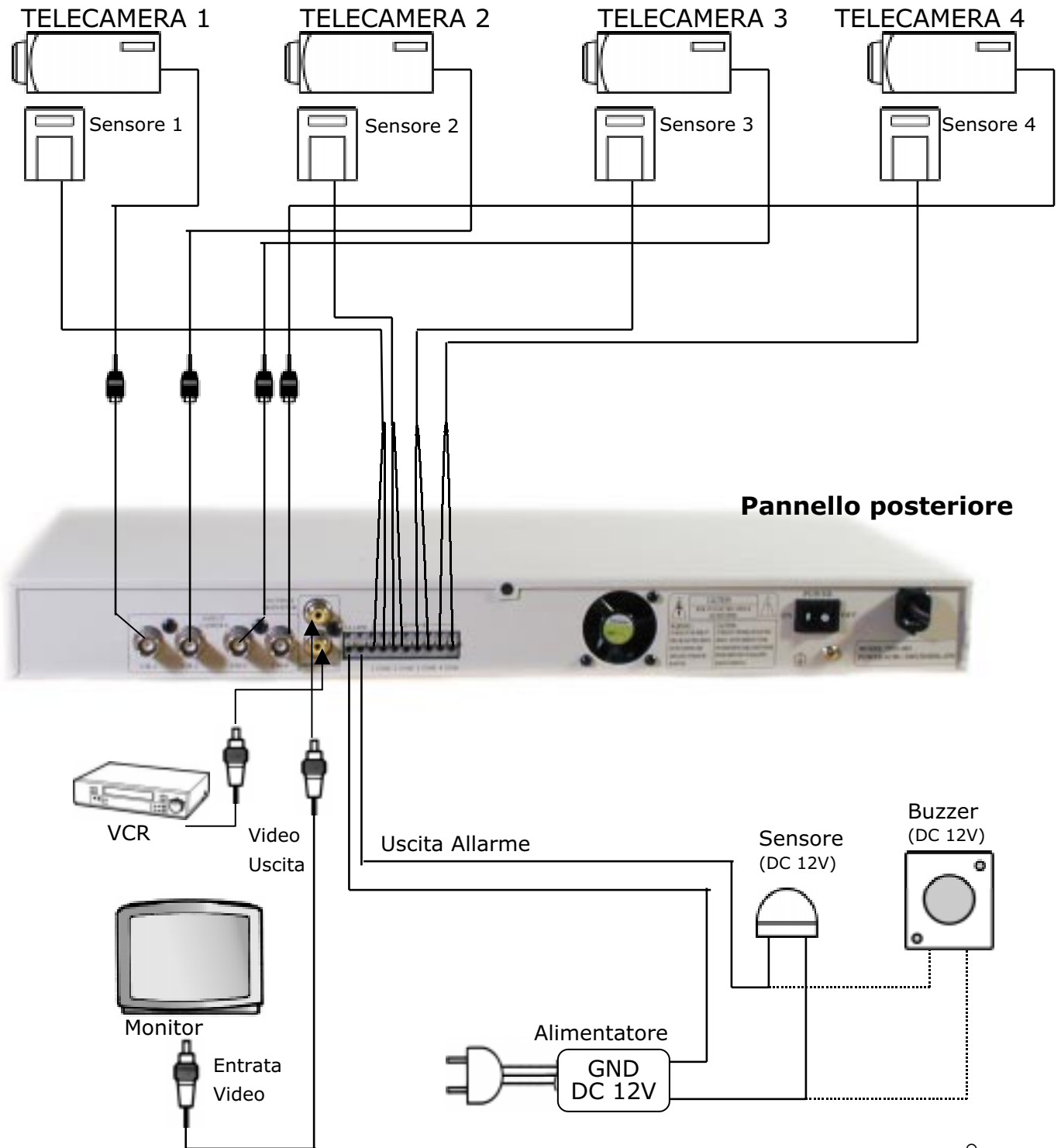

Telecomando

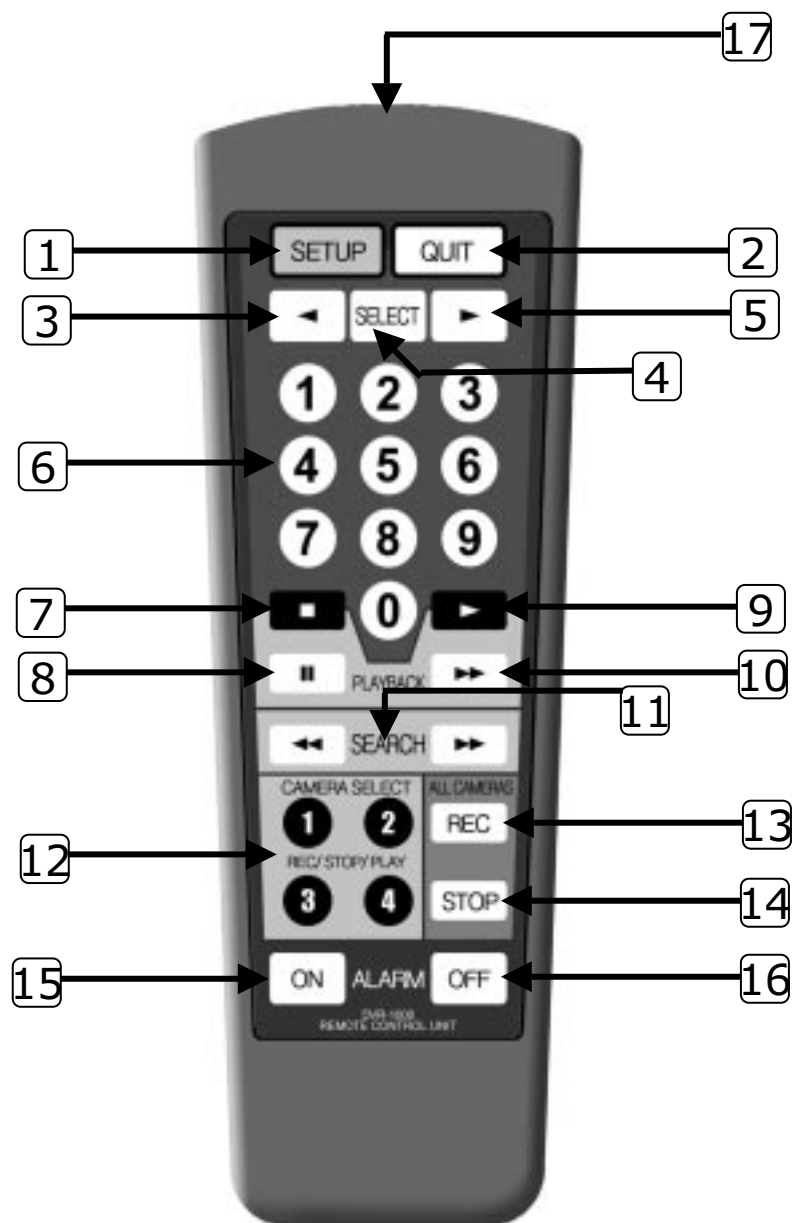

Opzioni

- **1. Setup**
- **2. Abbandono programmazione**
- **3. Pulsante "<"**
- **4. Pulsante di selezione**
- **5. Pulsante ">"**
- **6. Pulsanti numerati**
- **7. Stop**
- **8. Pausa**
- **9. Pulsante riproduzione**
- **10. Pulsante ">>"**
- **11. Pulsante di ricerca**
- **12. Pulsati selezione telecamere**
- **13. Pulsante registrazione**
- **14. Spegnimento**
- **15. Allarme inserito**
- **16. Allarme disinserito**
- **17. Sensore**

4 Come usare il telecomando

Batterie

Come inserire due batterie nel telecomando

1. Aprire il contenitore batterie sul retro del telecomando come illustrato in figura. Usare batterie del tipo "AAA" Fare attenzione alla polarità delle batterie.
2. Il contenitore delle batterie si chiude nel verso contrario a quello di apertura.

Quando cambiare le batterie

- Se la distanza di funzionamento del telecomando si accorcia.
- Cambiare le due pile insieme.

Notizie sull'uso delle batterie

1. Inserire le due batterie nel telecomando come illustrato in figura.
2. Non usare insieme batterie vecchie e nuove.

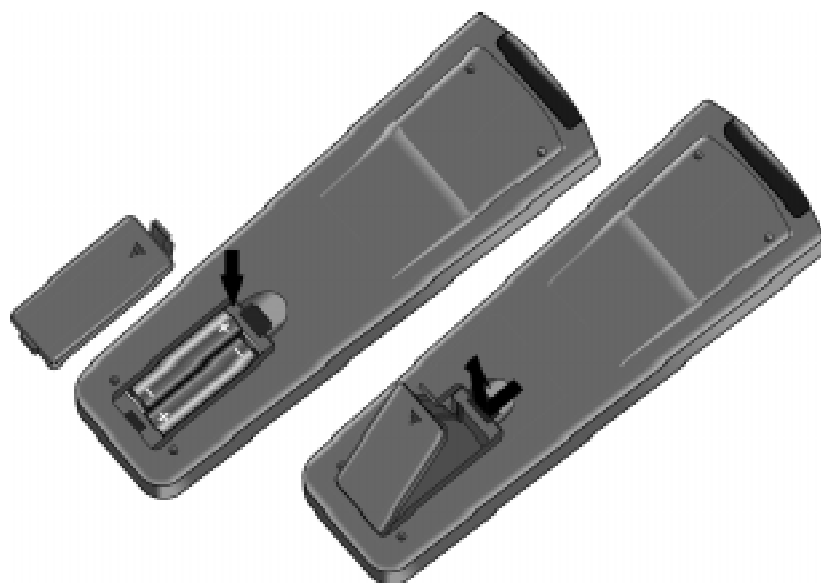

Come usare il telecomando

Campo di funzionamento

- Il campo di funzionamento è di 30 gradi come riportato nella figura.
- La distanza di funzionamento tra il registratore ed il telecomando è di 5 metri.

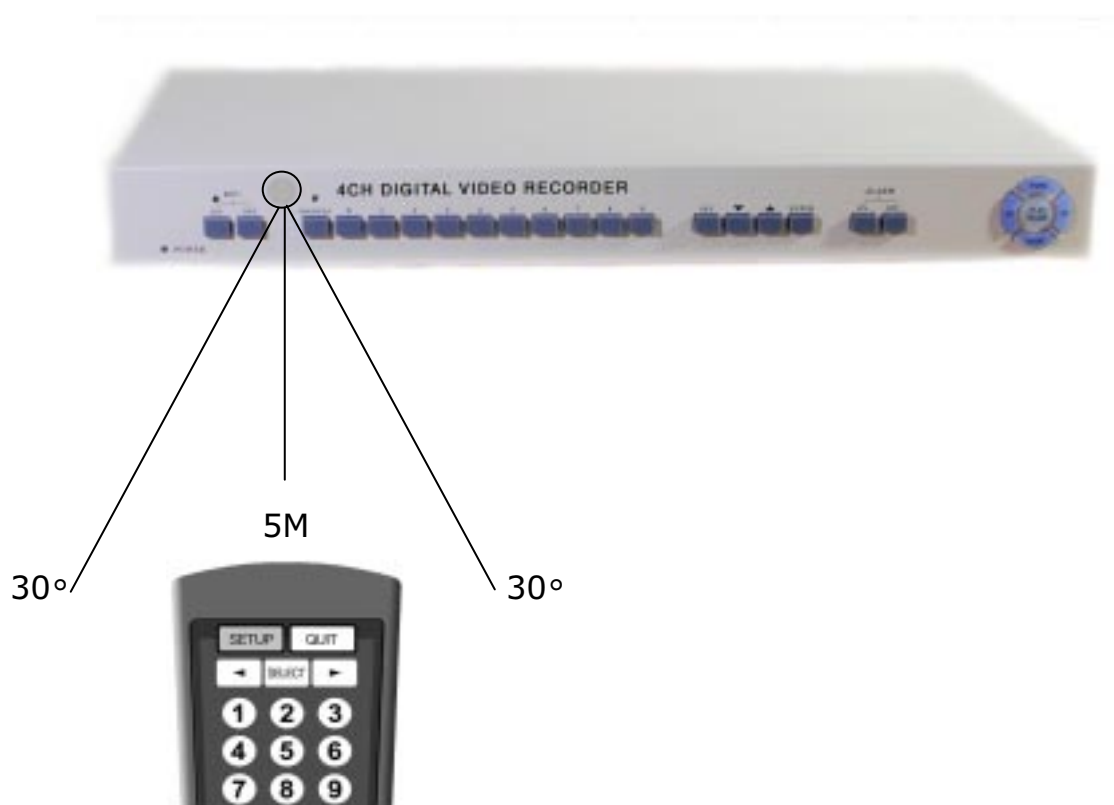

5 Schema delle funzioni

Programmazione del menu

1. Premere il pulsante FUNCTION + 0 oppure Manual + 0 oppure “**SETUP**” .
2. Inserire la password di 4 numeri. (0000 in principio)
3. Selezionare i numeri sul pannello frontale o sul telecomando per selezionare il menu.
4. Per tornare alla selezione del menu, premere il pulsante FUNCTION + 0 oppure “Exit” .

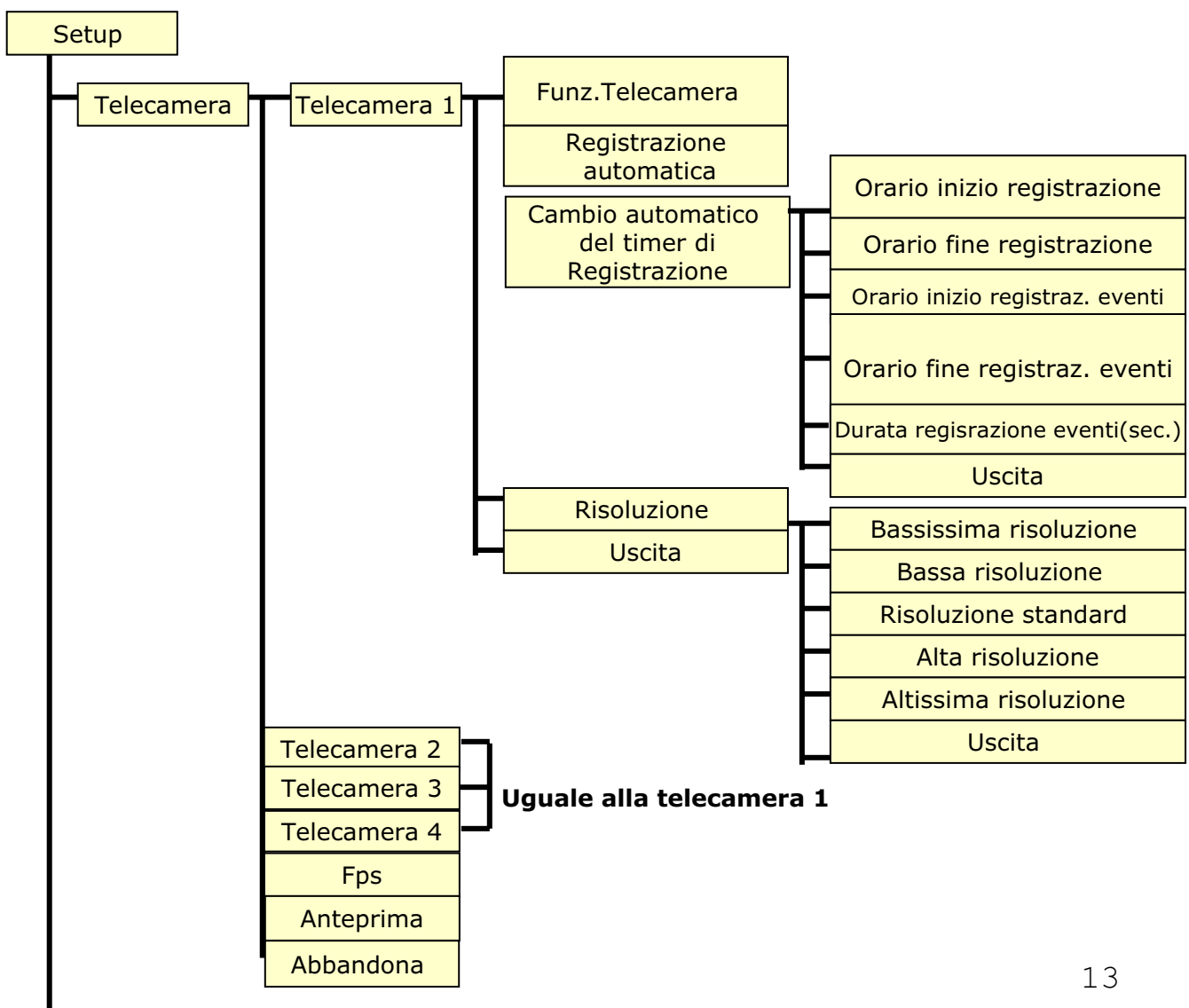

Schema delle funzioni

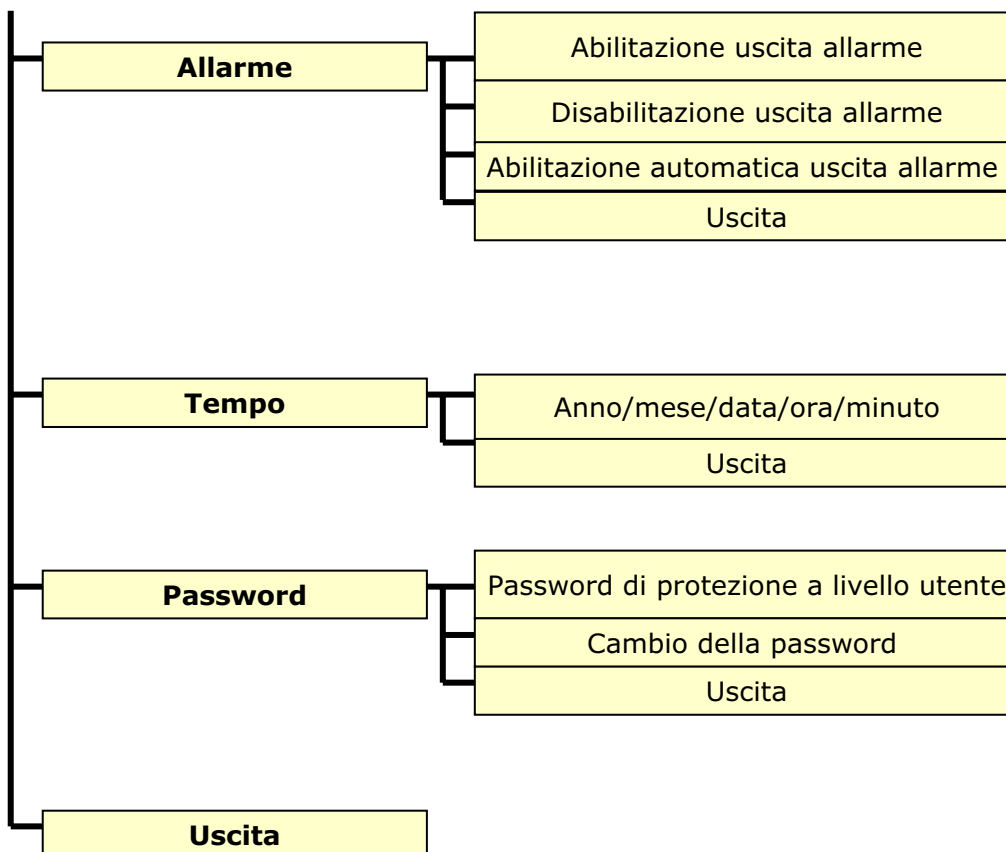

6 Pulsanti del pannello frontale

Power ON
LED ON



2

REC Registrazione
ON: Inizio registrazione
OFF: Fine registrazione



3

ALLARME
ON: Attivazione
OFF: Disattivazione



Pulsanti del pannello frontale

SETUP

Premi il pulsante [SET]
per entrare nel SETUP MENU.

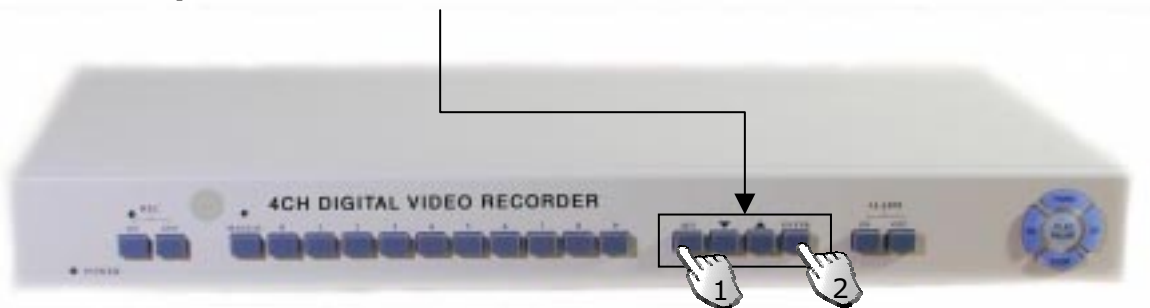

Usare i pulsanti (▲▼) cursori per
selezionare le voci del menu.

ENTER

Premere il pulsante [ENTER] per
entrare nella funzione selezionata.

7 Ricerca veloce



1. Premere [**MANUAL**] o [**FUNCTION**]

La lista funzioni chiave appare, inserire la password (Nel caso in cui la funzione password sia attiva)

2. Tenere premuto il tasto + contemporaneamente al pulsante corrispondente alla funzione desiderata.

[**MANUAL**] + Pulsanti numerati

- 0 : Setup
- 1 : Telecamera 1 registraz./stop
- 2 : Telecamera 2 registraz./stop
- 3 : Telecamera 3 registraz./stop
- 4 : Telecamera 4 registraz./stop
- 5 : Tutte le telecamere in registraz.
- 6 : Tutte le telecamere stop



<Riproduzione>

Press Number buttons

- 0 : Setup
- 1 : Riproduzione telecamera 1
- 2 : Riproduzione telecamera 2
- 3 : Riproduzione telecamera 3
- 4 : Riproduzione telecamera 4



8 Menu di programmazione

Ingresso alla programmazione

Premere [SEI] sul pannello frontale o "Setup" sul telecomando



- Telecamera : Selezionare le condizioni la registrazione le anteprime e fps della/le telecamera/e.
- Tutta risoluzione: Migliora la qualità dell'immagine di registrazione per 4 telecamere.
- Uscita allarme: Si prega di leggere "Programmazione Allarme".
- Tempo: Impostazione data & orari attraverso i pulsanti numerati.
- Password: Cambio password & opzione di protezione password a livello utente.
- Uscita: Selezione "Uscita" per tornare all'immagine precedente.

- 1: Premere [SEI] o "SETUP" per entrare nel MENU di programmazione
- 2: Usare il pulsante cursore (▲▼) per selezionare
- 3: Premere "SELECT" per entrare nel menu richiesto
- 4: Selezionare "Exit" e premere "Select" o "Quit" per tornare direttamente alla schermata precedente

Menu della telecamera

Usare questo menu per programmare i seguenti items.

- Seleziona telecamera(e) per usare
- Seleziona telecamera(e) per registrare
- Programmazione orari di registrazione (Manuale / Automatico)



1. Entrare nel MENU di programmazione e muovere il cursore su

“Telecamera” Premi “Select” e entra nel MENU della telecamera

2. Seleziona “ON” per collegare le telecamere usando il pulsante ante “Select”.

***NOTE: Se alcuni ingressi non sono utilizzati bisogna posizionarli su OFF.**

3. ANTEPRIMA: Selezionare ON per attivare la funzione. Se l’Anteprima è su OFF potrebbe non apparire il video. Selezionare OFF per l’anteprima non interrompe la registrazione.

4. fps(Frame Per Secondi):02

La registrazione veloce è di 2fps per ogni telecamera.

Si può anche scegliere la registrazione veloce usando i pulsanti numerati.

5. Quit: Per tornare al Menu precedente.

- Controllo numero di frame per ogni telecamera
- Migliora la risoluzione di registrazione (5 livelli dall’Alta risoluzione alla Bassa)
- Apertura <Anteprima>



TELECAMERE	ANTEPRIMA ON	ANTEPRIMA OFF
1	15	30
2	5	7
3	3	5
4	2	3

Massimo di Frames per secondi

Impostazione della telecamera

Selezionare la telecamera utilizzando il cursore, e premere "Select" per entrare nel suo Menu di programmazione.



Funzione telecamera: ON
DVR registrerà da questo canale.
Registrazione automatica: ON
DVR registrerà automaticamente durante il tempo selezionato.
Registrazione automatica: OFF
OFF significa che si può manualmente girare la registrazione su ON e OFF.
Cambio orari registrazione automatica
Entrare nel cambio dei tempi di registrazione automatica
Risoluzione:
Modifica la risoluzione di registrazione.
Quit: Torna al Menu telecamera.

- Muove all'interno del menu usando il cursore (▲▼)
- Cambia ON/OFF usando select.

Orario di inizio registrazione
Orario di fine registrazione

Registrazione eventi

Registra solo quando si attiva un impulso del sensore.

Orario di inizio registrazione degli eventi

Mostra orario di inizio registrazione

Orario di fine registrazione degli eventi

Mostra orario di fine registrazione

Durata registrazione degli eventi(sec.)

Registra per una durata di massimo 200 sec. Dopo l'attivazione dell'allarme.

*La barra rossa indica la durata di registrazione continua, la barra blu indica la durata della registrazione degli eventi.

*Enter +2 numeri per definire l'orario di inizio e di fine registrazione

Es• Enter 08 per inizio registrazione alle 08:00am
Enter 20 per fine registrazione alle 08:00pm



RISOLUZIONE

Bassissima risoluzione (per registrazioni lunghe)

Bassa risoluzione

Risoluzione standard

Alta risoluzione

Altissima risoluzione (per registrazioni brevi)

Abbandona: Per tornare al menu precedente

NOTE:

- DVR registrerà automaticamente durante il tempo prescelto.
- Se la registrazione automatica è settata su ON, allora non è possibile fermare la registraz.
- Se la risoluzione delle telecamere non è selezionata come uguale per ciascuna di esse, la risoluzione apparirà settata su "OFF"

Se la risoluzione è uguale per ciascuna delle 4 telecamere lo schermo mostrerà questo valore.

Ingressi e uscite Allarme

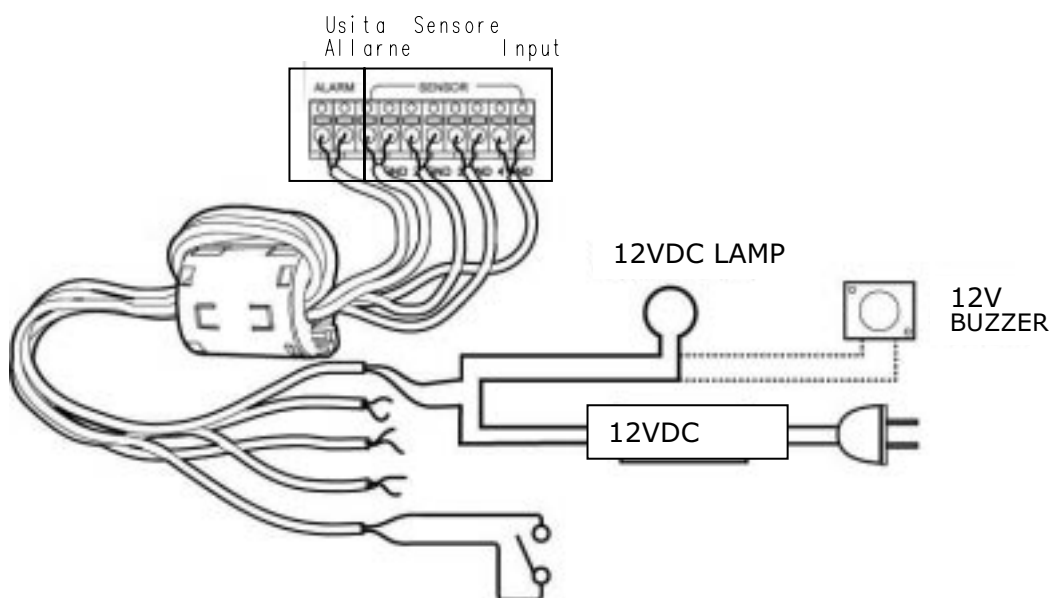

L'uscita allarme sul pannello posteriore è un polo singolo della morsettiera.

Collegata ad un segnalatore ottico a 12VDC o acustico, che avvisa gli utenti che sono scattati i sensori.

Se l'uscita è in funzione e si attiva un impulso d'allarme, l'uscita relé si chiuderà dopo una ventina di secondi e rimarrà chiusa fino ad una disattivazione manuale. Questo lasso di tempo di 20 secondi (tempo di uscita) vi permette di entrare e di disattivare l'uscita allarme prima che scatti il segnale acustico.

La programmazione dell'uscita allarme non interferisce sulla registrazione. Interferisce solo sull'operazione dell'uscita allarme relè. Per la registrazione degli eventi (allarme) si rimanda alla Registrazione automatica a pag.29

Funzionamento dell'Allarme manuale

- L'uscita allarme è attivata entro 20 secondi dalle scattate i sensori.

Metodo 1: Usare i pulsanti del Pannello frontale:

ALLARME ON :

- Saranno mostrati i rimanenti secondi (60~0) nel quadrante superiore destro. L'allarme sarà attivato 60 secondi dopo.
- Comparirà "Alarm" nel quadrante in alto a destra.



ALLARME OFF :

- "Alarm" Le parole nel quadrante superiore destro scompariranno.

L'allarme si disattiverà 20 secondi dopo.



Metodo 2: Usare il telecomando:

ALLARME ON: Vedi Metodo 1.

ALLARME OFF: Vedi Metodo 1.



Programmazione Uscita Allarme

La funzione Allarme si attiverà automaticamente secondo i tempi settati.

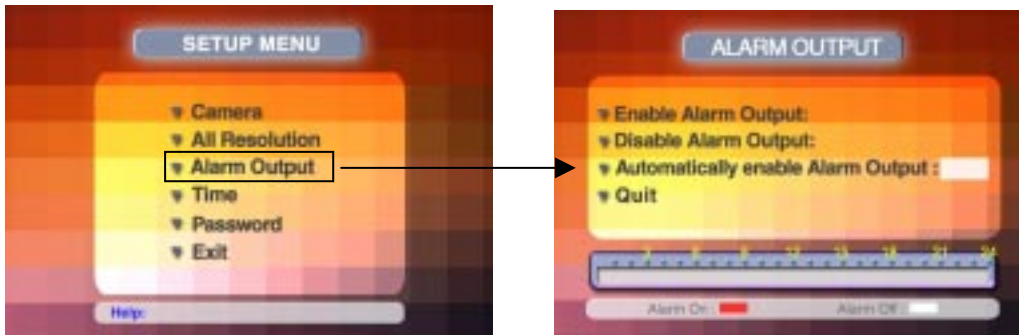

Automatic armament: L'utente non può disattivare manualmente l'allarme se lo ha precedentemente attivato automaticamente, onde evitare che possa verificarsi il caso di una disattivazione non autorizzata.

1. Seleziona **Alarm Output** nel MENU di programmazione.
2. **Attivazione uscita di allarme:**
Digitare 2 cifre per impostare l'orario di avvio dell'allarme automatico
3. **Disattivazione uscita di allarme:**
Digitare 2 cifre per impostare l'orario di arresto dell'allarme automatico
4. **Attivazione automatica dell'uscita di allarme:**
ON : Allarme automatico
OFF : Allarme manuale
5. **Quit:** Go back to SETUP MENU.
*La barra rossa indica il periodo in cui l'allarme automatico è attivo, quella bianca il periodo in cui non è attivo
*Digitare 2 cifre per definire l'orario di inizio e fine dell'allarme

Ex: Inserire 00 per 00:00am
Inserire 08 per 08:00am

Impostazione data e ora

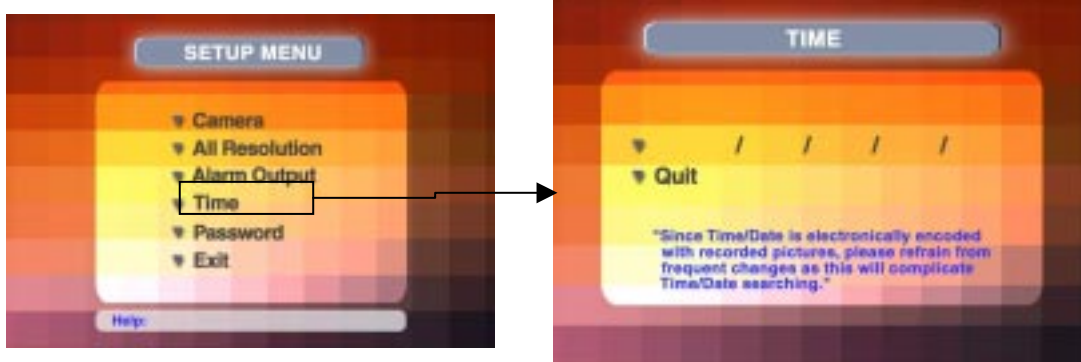

1. Entra nel SETUP MENU e seleziona "TIME"
2. Inserisci data e orari usando i pulsanti numerati:
Anno/Mese/Giorno/Ora/Minuto
 - Inserisci gli orari come nell' esempio
Es: Inserisci 08 per 8:00am
Inserisci 20 per 8:00pm
 - Per aumentare di 1, premi [PLAY] una volta
3. Abbandona: Chiudi e torna al menu precedente

Cambio della password

È possibile sostituire la password ed impostare la protezione password a livello utente.

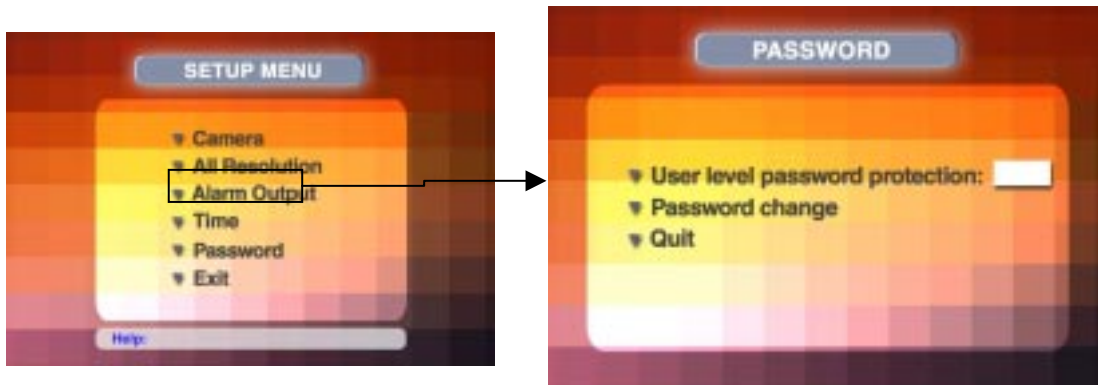

1. Entra nel SETUP MENU e seleziona PASSWORD.

2. Inserisci la password:

ON: Protezione password a livello utente attiva. È necessario inserire la password per Registrare o Riprodurre

OFF: Protezione password a livello utente disattiva.

3. Cambio Password :

3.1 Cambia password (0000 in principio)

Inserisci la password usando i pulsanti numerati.

3.2 Reinserisci la tua password e aspetta che la scritta REGISTER appaia sullo schermo

3.3 Una volta completata la registrazione, lo schermo tornerà al SETUP MENU.

4. Abbandona: Torna al SETUP MENU.

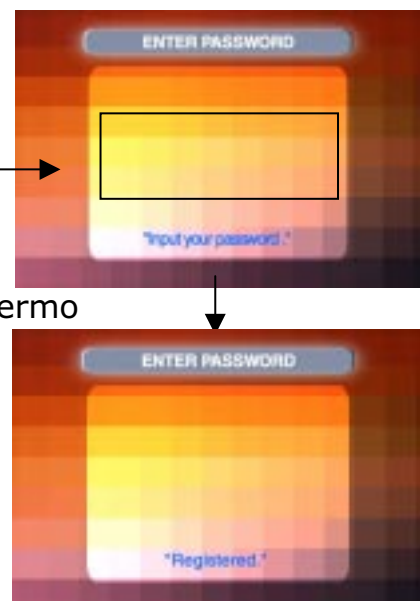

9 Registrazione

Registrazione manuale

Setup 1 • Usare i pulsanti del pannello frontale ed il telecomando

REC Registrazione

ON: 4 telecamere iniziano la registrazione

OFF: 4 telecamere finiscono la registrazione



Setup 2 : Funzionamento schermo

[**MANUAL**] + Pulsanti numerati

- 0 : Setup
- 1 : Telecamera 1 registraz./stop
- 2 : Telecamera 2 registraz./stop
- 3 : Telecamera 3 registraz./stop
- 4 : Telecamera 4 registraz./stop
- 5 : Tutte le telecamere in registraz.
- 6 : Tutte le telecamere in stop

< Preview Mode >



Registrazione automatica

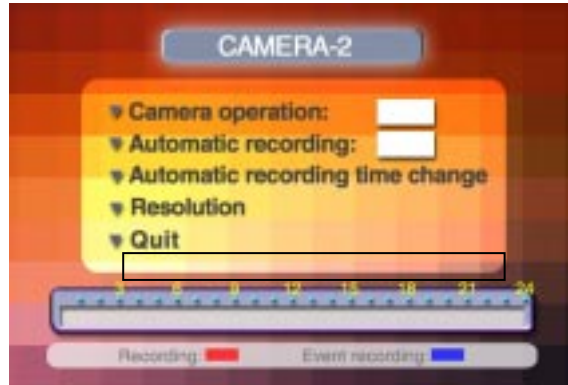

1. Entra nel SETUP MENU e seleziona CAMERA
2. Entra nel setup dello schermo della telecamera selezionata e scegli ON Automatic Recording.
3. Entra in AUTOMATIC RECORDING TIME CHANGE per programmare la registrazione.



Registrazione eventi

Registra solo quando un impulso attiva un sensore.

Orario di inizio registrazione degli eventi

Mostra l'orario di inizio registrazione

Orario di fine registrazione degli eventi

Mostra l'orario di fine registrazione

Durata della registrazione degli eventi(sec.)

Registra per una durata di massimo 200 sec. dopo che l'allarme sia scattato.

*La barra rossa indica una registrazione continua, mentre quella blu indica la registrazione degli eventi

*Digitare due volte per definire gli orari di inizio e di fine registrazione

Es: Digitare 08 per iniziare alle 8:00am

Digitare 20 per finire alle 8:00pm

Ricerca

Tenere premuto il pulsante di ricerca (search) per aumentare la velocità di ricerca (1, 10, 20 minuti ... 1 ora ... etc.)

1. Premi [<<] per andare indietro.
2. Premi [>>] per andare avanti.
3. Premi il pulsante PLAYBACK [>>] per riprodurre frame per frame.
4. Premi il pulsante PAUSE (II) per mettere in pausa la riproduzione.



Riproduzione veloce

1. Premi una volta il pulsante [>>SEARCH]
2. Premi una volta il pulsante [▶] oppure [PLAY] per vedere la riproduzione ad una velocità normale.



Cambio telecamera in fase di Riproduzione

Per visualizzare una differente telecamera durante la riproduzione

Premi i pulsanti numerati

- 1 : Play camera 1**
- 2 : Play camera 2**
- 3 : Play camera 3**
- 4 : Play camera 4**



11 Durata media di registrazione

La durata di registrazione dipende dal livello di risoluzione settato. Quando l'hard-disk è pieno, il sistema sovrascrive le registrazioni più vecchie.

Capacità HDD: 40Gb

Risoluzione	Telecamere	fps	Giorni	fps	Giorni	fps	Giorni
Bassissima	4	1	29	2	14	3	9
Bassa	4	1	22	2	12	3	8
Standard	4	1	18	2	9	3	6
Alta	4	1	14	2	7	3	5
Altissima	4	1	12	2	5	3	4

Capacità HDD: 60Gb

Risoluzione	Telecamere	fps	Giorni	fps	Giorni	fps	Giorni
Bassissima	4	1	43	2	22	3	14
Bassa	4	1	35	2	17	3	12
Standard	4	1	29	2	14	3	10
Alta	4	1	22	2	11	3	7
Altissima	4	1	17	2	9	3	6

12 Possibili avarie ed eventuali soluzioni

- Quando il sistema non funziona correttamente, possono esserci molteplici cause piuttosto che un difetto di fabbrica. Si prega pertanto di controllare il problema tramite la tabella di risoluzione problemi.
- Se il funzionamento è ancora anormale dopo il controllo, contattare il proprio fornitore.
- Si prega di non aprire assolutamente l' apparecchiatura onde evitare la perdita della garanzia.

Non si accende	Il cavo di alimentazione è stato collegato?	Collegare il cavo d' alimentazione
Non funziona nonostante sia acceso?	Potrebbe essere spento l' interuttore del pannello posteriore	Accenderlo
Non registra	È collegato alle telecamere?	Collegarlo alle telecamere
Non appaiono immagini sullo schermo	È acceso il monitor? È alimentato il monitor? È collegato in maniera corretta?	Accendere il monitor Inserire la spina Assicurarsi che sia collegato adeguatamente
Schermo (in modalità Registrazione Standby): blu	La telecamera è normalmente collegata?	Controllare gli spinotti delle telecamere
Non si ferma la registraz. neanche premendo il pulsante "Stop"	Hai programmato la telecamera in "Automatic" ?	Modifica l' impostazione su Manual
Schermo che vibra	Si è scollegato qualche spinotto	Controllare gli spinotti