

- Può essere installato all'interno di qualsiasi tappo di chiusura per apparecchi ad incasso, di qualsiasi marca e modello, tramite la realizzazione di due fori.
- Sensore digitale a doppio elemento (Digipyro™)
- Segnalazione locale di memoria allarme
- Elevata immunità a RF 30V_m
- Tensione nominale di alimentazione 12V_{cc} ±10%
- Assorbimento massimo 5mA
- Fasci della lente 3 (orizzontali)
- Angolo di copertura H: 85°; V: 60°
- Copertura max. 5mt
- LED di segnalazione
- Uscita relè a stato solido NC 100mA, 50V_{cc} max.
- Tempo stabilizzazione iniziale 30"
- Temperatura di funzionamento +5°C ÷ 40°C
- Dimensioni (LxAxP): 19x33x32mm

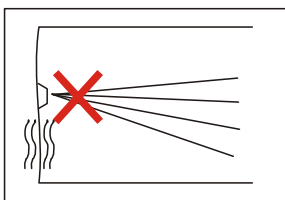

DESCRIZIONE

Il rivelatore ad infrarossi passivi IRIN può essere collocato all'interno di qualsiasi tappo di chiusura per apparecchi ad incasso, di qualsiasi marca e modello. Per l'installazione viene fornita una dima di foratura adesiva da applicare sul tappo per la realizzazione di due fori: uno per la lente di fresnel a 3 fasci, l'altro per il LED di segnalazione. Dopo la foratura è sufficiente rimuovere la dima ed inserire l'IRIN all'interno del tappo, fissandolo con una goccia di colla a presa rapida.

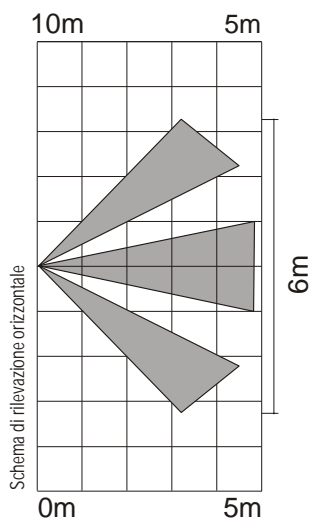
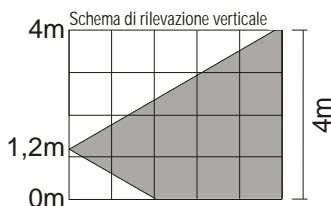

Non installare su superfici soggette a vibrazioni

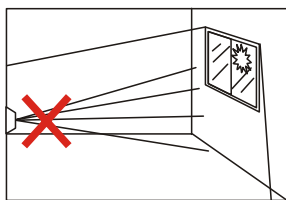

Non installare in direzione di finestre o balconi

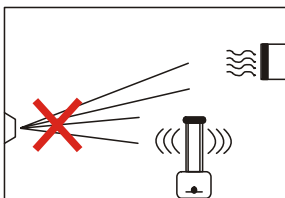

Non installare in direzione di fonti di calore o condizionatori d'aria

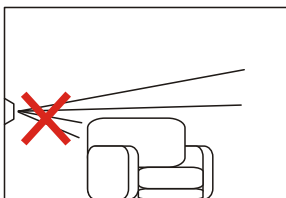

Non interporre oggetti o mobili nel fascio di rilevazione

INSTALLAZIONE

1. Applicare la dima di foratura adesiva al centro del tappo.
2. Con un trapano elettrico realizzare entrambe i fori con una punta per ferro da 3mm; successivamente allargare il foro inferiore con una punta per ferro da 9mm.
3. Rimuovere eventuali residui e le sbavature della plastica con una punta per ferro da 12mm circa.
4. Rimuovere eventuali nervature di plastica presenti all'interno del tappo con una tronchese.
5. Inserire il rivelatore IRIN all'interno del tappo per accertarsi della corretta posizione dei fori.
6. Estrarre il rivelatore, applicare una goccia di colla a presa rapida tra il LED e la lente di fresnel e reinserire il rivelatore all'interno del tappo applicando una forte pressione per circa 10-20 secondi.

A questo punto il rivelatore è pronto per essere inserito all'interno di un supporto per cassette ad incasso.

La vicinanza di interruttori o prese di corrente a 230Vca all'interno della stessa cassetta non dovrebbe creare interferenze, anche se è preferibile, ove possibile, utilizzare una cassetta ad incasso solo per l'applicazione del rivelatore IRIN. Per il passaggio dei cavi, invece, è preferibile utilizzare canaline non attraversate dalla tensione di rete 230Vca, ma, ad esempio, da cavi telefonici, citofonici o altri impianti a bassa tensione.

È preferibile installare il rivelatore a circa 1,2 metri di altezza dal suolo per avere la migliore copertura; l'installazione ad un'altezza inferiore può incrementare la protezione "antistriscinamento", mentre l'installazione ad un'altezza superiore può significare una totale insufficienza ai fini della protezione.

I collegamenti con la centrale antifurto vanno effettuati in questo modo:

Rosso - Nero	Tensione di alimentazione 13Vcc
Bianco - Bianco	Contatto NC
Blu	Tensione presente a centrale inserita

Collegando il filo blu all'uscita del positivo interrotto "+INT" della centrale, che si attiva a centrale inserita, l'IRIN memorizza le rilevazioni avvenute con centrale inserita e segnala le successive attivazioni con il lampeggio del LED rosso anche a centrale disinserita.

Il rivelatore segnala con 5 lampeggi del LED rosso e azzerata la memoria allarme del rivelatore ogni volta che si inserisce la centrale.

Se non si desidera sfruttare la memoria allarme, non collegare il filo blu del rivelatore oppure collegarlo con il negativo di alimentazione.

Ai fini della certificazione degli impianti antintrusione (ad es. secondo la norma CEI79-3), potrebbe essere necessario utilizzare il tamper di protezione per cassette murali TMP/NL per proteggere il supporto da tentativi di apertura; in tal caso esso va collegato in serie alla linea di protezione 24h.

L'attività di rivelazione viene segnalata dal LED rosso.

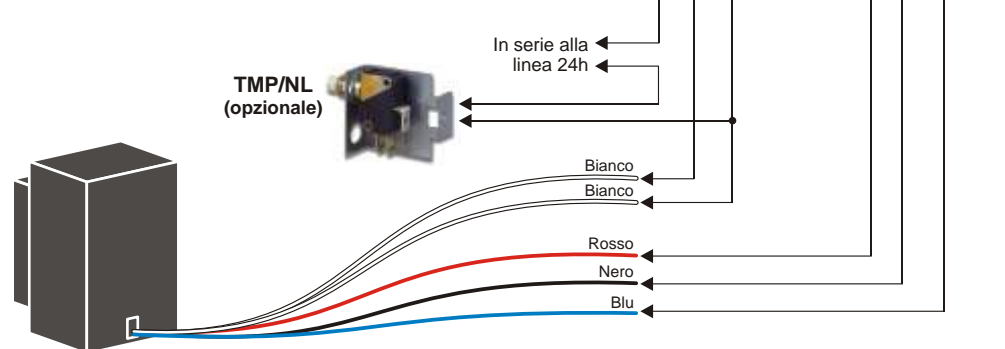

- It can be installed to the inside of whichever stopper of closing for apparatuses to proceeds, of whichever marks and model, by our prepierced stoppers
- Double element digital sensor (Digipyro™)
- Local alarm memory signalization
- High immunity RF 30V_m
- Power supply voltage 12V_{dc} ±10%
- Max current consumption 5mA
- Beams of the lens 3 (horizontal)
- Coverage angle H: 85°; V: 60°
- Coverage max. 5mt
- Signalling LED
- Solid state NC 100mA, 50V_{dc} max. relay output
- Initial stabilizing time 30"
- Operating temperature +5°C ÷ 40°C
- Dimensions (WxHxD: 19x33x32mm)



DESCRIPTION

The passive infrared detector IRIN can be installed inside whichever screw plug for recessed apparatuses, of whichever brand and model. For the installation we provide an adhesive boring template, to apply on the stopper, in order to realize two holes: the first one, for the 6 beams FRESNEL lens, the second one, for the signalling LED. After the boring, it is sufficient to remove the template and insert IRIN inside the stopper, fixing it by a drop of glue.

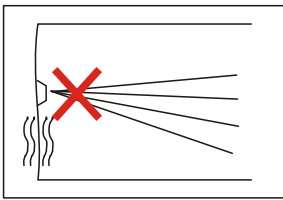
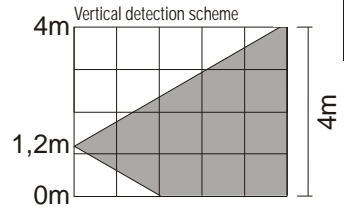

Do not install on surfaces subject to vibration

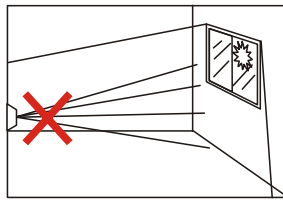

Do not install towards windows and balconies

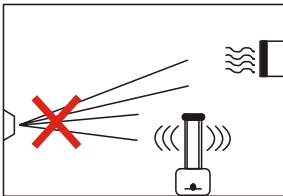

Do not install towards sources of heat or air conditioners

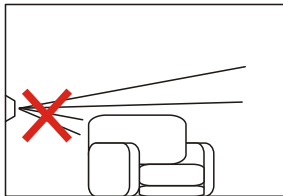

Do not interpose objects or piece of furniture in the detection beam

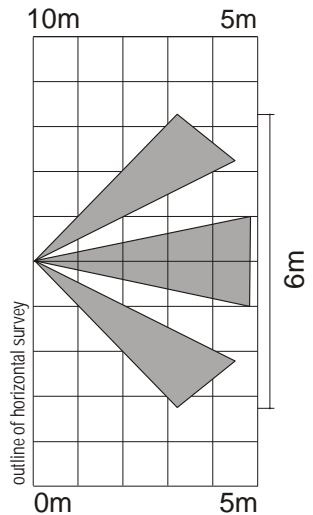

INSTALLATION

1. Apply the adhesive boring template on the centre of the stopper.
2. By an electric drill, make the two holes, by a 3mm iron flat; then bore out the lower hole by a 9mm iron flat.
3. Remove the possible residuals and the plastic snagging by a 12mm iron flat.
4. Remove the possible plastic rib inside the stopper by a nippers.
5. Insert the IRIN detector inside the stopper to assess the right position of the holes.
6. Draw out the detector, apply a drop of glue between the LED and the FRESNEL lens and re-place the detector inside the stopper, making a strong pressure for 10-20 seconds.

At this point the detector is ready to be insert inside a support for embedded cassette.

The closeness to switches or 230V lighting outlets inside the same cassette should not represent a problem, even if it would be better to use an embedded cassette just for the application of IRIN. As regard the cables passage it is better to use undercuts notcrossed by a 230V net voltage, but by telephone or interphone cables, or other low voltage plants.

It is better to install the detector about 1,2meters from the floor to have a best coverage. A lower installation can increment the "anti-dragging" protection; a higher installation can represent a total inefficient protection.

The connection to the anti-theft central must be done according to the following way:

RED - BLACK	Power supply voltage 13Vdc
WHITE - WHITE	Connection NC
BLUE	Output tension on system enabled

Connecting the blue wire to the output of the "+INT" positive interrupted pole of the central station - that is activated when the latter is enabled - IRIN stores the events happened while the central station was active and highlights the following activations with a flashing red LED, even with disabled central station.

Every time the central station is enabled, the detector lets the red LED flash 5 times and resets the alarm memory.

If the alarm memory is not needed, do not connect the blue wire of the detector – or – connect it with the negative pole of the power.

According to the intruder plants certification (for example the CEI79-3 norm) it could be necessary to use the protection tamper, for TMP/NL wall cassette, to protect the support from the opening attempts; in this case it must be set to the 24h protection main.

The detection activity is signalled by the red LED.

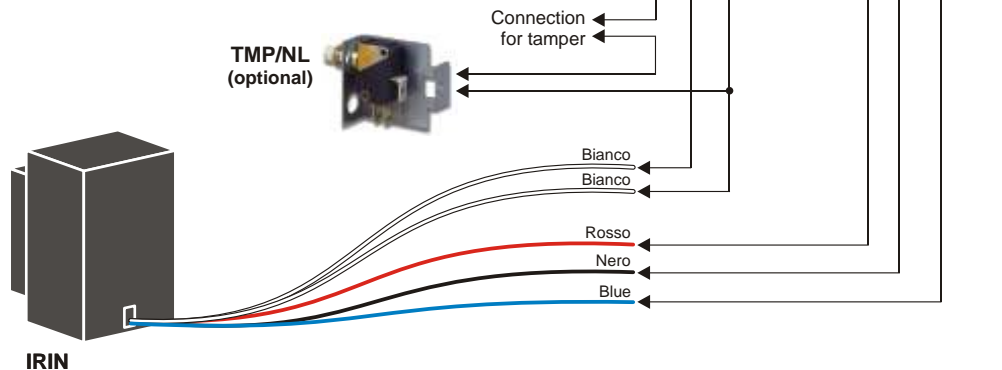

Détecteur universel à infrarouge passif à encastrement

- Il peut être installé à l'intérieur de n'importe quel bouchon de fermeture pour des appareils à encastrement, de n'importe quels marques et modèle, par nos bouchons perforés
- Capteur digital à double élément (Digipyro™)
- Mémoire alarme par signalisation locale no possibilité de l'exclure
- Immunité élevée à RF 30Vm
- Tension nominale d'alimentation 12Vcc ±10%
- Consommation maximale 5mA
- Rayons de la lentille 3 (horizontaux)
- Angle de couverture frontale H: 85°; V: 60°
- Champ d'activité max. 5m
- LED de signalisation
- Sorties relai état solide NC 100mA, 50Vcc maxi 1
- Temps de stabilisation initiale 30"
- Température de fonctionnement +5°C ÷ 40°C
- Dimensions (LxHxP): 19x33x32mm



DESCRIPTION

Le détecteur universel à infrarouge passif IRIN peut être installé à l'intérieur de n'importe quel bouchon de fermeture pour des appareils à encastrement, de n'importe quel marque et modèle. Pour faciliter l'installation nous avons fourni le bouchon d'un adhésif pour effectuer les deux trous : le premier assigné à la lentille de fresnel à 6 rayons, l'outre assigné à le LED de signalisation. Après avoir effectué le perçage, il faudra enlever le plat de trouer et introduire l'IRIN à l'intérieur du bouchon, en le fixant avec une goutte de colle à prise instantanée.

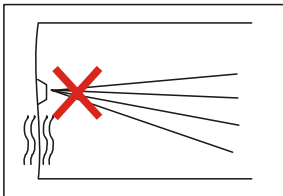

Ne pas installer sur surfaces sujettes à vibrations

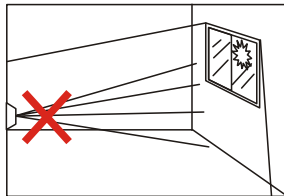

Ne pas installer en direction de fenestres ou portes

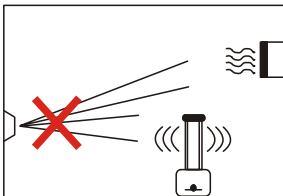

Ne pas installer en direction de sources de chaleur ou climatiseurs

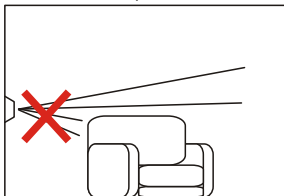

Ne pas introduire objets entre le rayon de détection

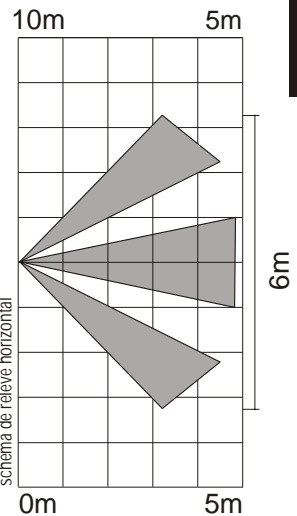
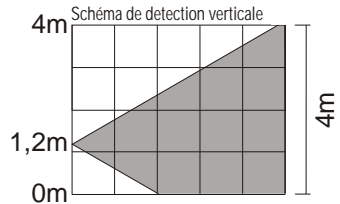

INSTALLATION

1. Appliquer le plat de trouer adhesif au centre du bouchon.
2. Effectuer les deux trous par une foreuse avec un foret à percer pour fer de 3mm; et allarger le trou inferieur dans un deuxième temps par un foret pour fer de 9mm.
3. Enlever éventuels restes de plastique avec un foret pour fer d'environ 12mm.
4. Enlever éventuels reste de plastique presentes à l'intérieur du bouchon par une tenaille.
5. Introduire le detecteur IRIN à l'intérieur du bouchon pour s'assurer que la position des trous soit correcte.
6. Enlever le detecteur, appliquer une goutte de colle à prise instantanée.entre le LED et la lentille de fresnel et re-introduire le detecteur à l'intérieur du bouchon en effectuant une forte pression pendant environ 10-20 seconds.

Le detecteur est prêt pour être introduit à l'intérieur d'un support pour cassettes à incastmment.

La presence des interrupteurs ou des prises de courant à 230Vca à l'intérieur de la même cassette ne cause pas des interferences, mais où il est possible on conseille de reserver une cassette exclusivement pour le detecteur IRIN. Pour le passage des cables, il est très important de utiliser des canals où il ne ai pas de tension de reseau de 230Vca. Il est preferable d'utiliser des canals traversés par cable de basse tension, par exemple cables téléphoniques.

En installant le detecteur à un'hauteur d'environ 1,2 mt. du sol on s'assure le plus grand champ d'activité; l'installation à un'hauteur plus basse est indiqué dans le cas ou on prefer donner une plus grande securité pour ce qui concerne le "bas mouvement", àu contraire l'installation à un'hauteur superieure ne est pas conseillé.

Le connexions avec la centrale antivol doivent être effectuées dans la maniere suivante:

Rouge - Noir	Tension d'alimentation 13Vcc
Blanc - Blanc	Contact NF
Bleu	Tension avec centrale branchée

Relier le fil bleu au rendement du poteau interrompu positif de "+INT" de la station centrale qu'est activé quand le dernier est permis - IRIN stocke les événements s'est produit tandis que la station centrale était en activité et accentue les activation suivantes avec une LED rouge de clignotant, même avec la station centrale handicapée.

Chaque fois que la station centrale est permise, le detecteur laisse la LED rouge clignoter 5 fois et remet à zéro la mémoire d'alarme. Si la mémoire d'alarme n'est pas nécessaire, ne reliez pas le fil bleu du detecteur - ou - le reliez au poteau négatif de la puissance.

Selon la certification des installations antivol (norme CEI79-3), il faut utiliser le *tamper* de protection pour cassettes à mur TMP/NL pour assurer le support da tentatives d'ouverture; en cet cas il doit être connecté en série à la ligne de protection 24h.

L'activité du detecteur est signalaée par le LED rouge.

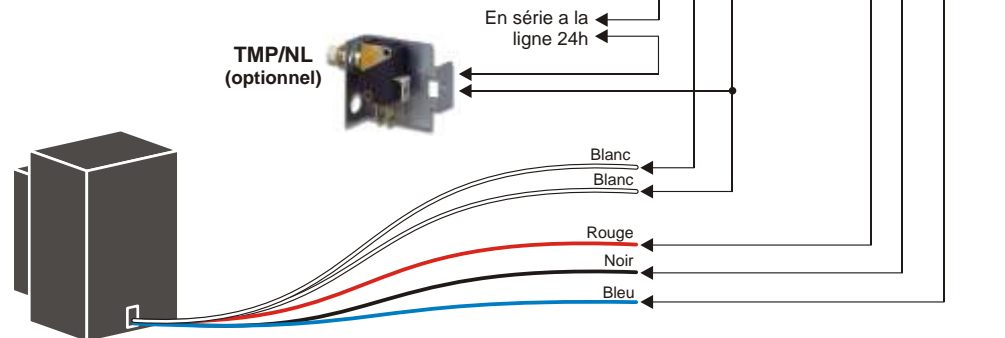

- Se puede instalar en el interior de cualquier tapa de cierre para aparatos a presión de cualquier marca y modelo, con nuestras tapas perforadas
- Captador digital blindado a doble elemento (Digipyro™)
- Señalización local de memoria alarma ningún escludible
- Elevada inmunidad a RF30Vm
- Tensión nominal de alimentación 12Vcc el $\pm 10\%$
- Consumo máximo 5mA
- Haces de la lente 3 (horizontales)
- Sensor piezoeléctrico H: 85°; V: 60°
- Copertura max. 5mt
- LED de señalización
- Salida contacto relé NC 100mA, 50Vcc max.
- Tiempo estabilización inicial 30"
- Temperatura de funcionamiento $+5^{\circ}\text{C} \div 40^{\circ}\text{C}$
- Dimensiones (LxAxP): 19x33x32mm



DESCRIPCIÓN

El detector de infrarrojos pasivos IRIN puede ser instalado al interior de cualquier tapón de cierre para aparatos empotrados, de cualquier marca y modelo. Para la instalación dotamos un escatillón adhesivo para horadar, que se debe aplicar sobre el tapón para la realización de dos agujeros: uno para la lente de Fresnel; otro para el LED de baliza. Después de haber hecho los dos agujeros es suficiente remover el escatillón e insertar IRIN al interior del tapón, fijándolo con una gota de cola de retal.

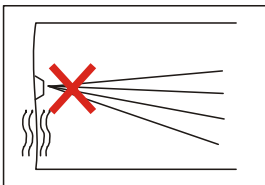
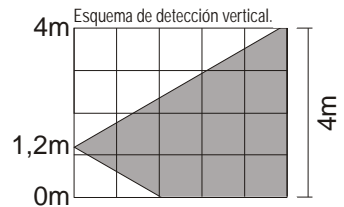

No instale sobre superficies sujetas a vibraciones.

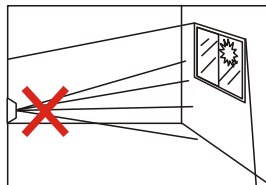

No instale en dirección de ventanas y balcones.

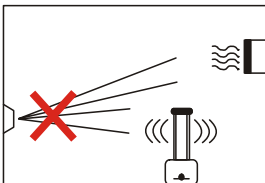

No instale hacia fuentes de calor y acondicionadores.

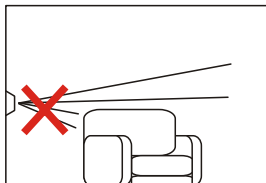

No interponga objetos o muebles en el haz de detección.

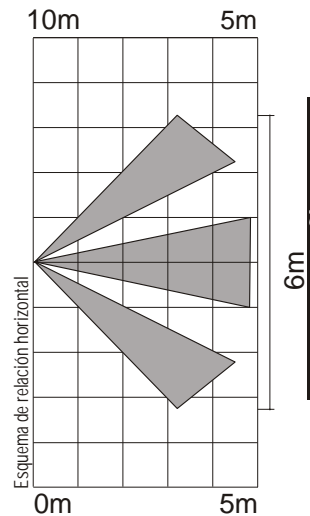

INSTALACIÓN

1. Aplique el escatillón adhesivo para horadar en el centro del tapón.
2. Con un taladro eléctrico realice ambos los agujeros con una broca para hierro de 3mm; después amplie el agujero inferior con una broca para hierro de 9mm.
3. Remueva los eventuales restos y manchas de plástica con una broca para hierro de 12mm ca.
4. Remueva las eventuales nervaduras de plástica presentes al interior del tapón con un alicate de corte.
5. Introduzca el detector IRIN al interior del tapón para asegurarse de la correcta posición de los agujeros.
6. Extraiga el detector, aplique una gota de cola de retal entre el LED y la lente de Fresnel. Reintroduzca el detector en el tapón haciendo una fuerte presión por 10-20 segundos ca.

Ahora el detector se puede introducir en el interior de un soporte para caja empotradas.

La proximidad a otros interruptores u otras tomas de corriente de 230V ca al interior de la misma caja no tendría que provocar interferencias, aunque es preferible utilizar una caja empotrada sólo para la aplicación del detector IRIN. Para el paso de de los cables es preferible no utilizar un corondel que esté atravesado por la tensión de red de 230V ca, sino por cables telefónicos o del portero automático u otros aparatos de baja tensión.

Es preferible instalar el detector cerca 1,2metros del suelo para obtener un mejor alcance; una instalación más baja puede incrementar la protección "anti-arrastramiento"; una instalación más alta puede representar una total insuficiencia para la protección.

Las conexiones con la central antirrobo se deben efectuar en la siguiente manera:

ROJO-NEGRO	Tensión de alimentación 13Vca
BLANCO-BLANCO	Conexión NC
AZUL	Tensión presente a central insertada

Conectar el alambre azul con la salida del poste interrumpido positivo de "+INT" de la estación central que está activado cuando se permite el último - IRIN almacena los acontecimientos sucedió mientras que la estación central era activa y destaca las activaciones siguientes con un LED rojo que destellaba, uniforme con la estación central lisiada. Cada vez que se permite la estación central, el detector deja el LED rojo destellar 5 veces y reajusta la memoria del alarmar. Si la memoria del alarmar no es necesaria, no conecte el alambre azul del detector - o - lo conectan con el poste negativo de la energía.

Para la certificación de los aparatos antintrusión (por ejemplo para la norma CEI79-3) podría ser necesario utilizar el tamper de protección para cajas murales TMP/NL para proteger el soporte de una eventual tentativa de abertura; en ese caso se debe conectar a la línea de protección 24h.

La actividad de detección es señalada por el LED rojo.

