



BEAN

Barriera stradale

MANUALE PER L'UTENTE

Indice

Capitolo 1	Introduzione	3
1.1	Descrizione del prodotto	3
1.2	Caratteristiche tecniche	3
1.3	Descrizione del motore	4
1.4	Dimensioni della barriera	5
1.5	Predisposizioni elettriche (impianto standard)	5
Capitolo 2	Installazione	6
2.1	Verifiche preliminari	6
2.2	Muratura della piastra di fondazione	6
2.3	Installazione meccanica	7
2.4	Installazione e regolazione della molla di bilanciamento	8
Capitolo 3	Messa in funzione	9
Capitolo 4	Funzionamento manuale	9
Capitolo 5	Ripristino del funzionamento normale	10
Capitolo 6	Molle di bilanciamento	10
6.1	Molle di bilanciamento BEAN4	10
6.2	Molle di bilanciamento BEAN6	10
Capitolo 7	Accessori disponibili	11
Capitolo 8	Manutenzione	12

1 Introduzione

Gentile cliente,

desideriamo ringraziarla per aver acquistato un prodotto CIA. Le consigliamo di leggere attentamente questo manuale, poiché sarà prezioso sia in fase d'installazione che di uso.

Quale cliente CIA lei ha il privilegio di accedere ad una serie di servizi, primo fra tutti l'assistenza tecnica telefonica sui prodotti CIA.

1.1 Descrizione del prodotto

L'automazione è costituita da una sbarra in alluminio bianca con catadiottri rifrangenti, un montante in acciaio con trattamento di cataforesi e verniciatura in poliestere che contiene l'operatore elettromeccanico irreversibile e l'apparecchiatura elettronica di comando.

Il sistema è dotato di sicurezza antischiacciamento e di un comodo sblocco manuale da manovrare in caso di black-out o disservizio.

La molla di bilanciamento della sbarra (non fornita) deve essere ordinata facendo riferimento al listino di vendita.

L'automazione è stata progettata e costruita per controllare l'accesso veicolare. Evitare qualsiasi altro diverso utilizzo.

1.2 Caratteristiche tecniche

• Tensione d'alimentazione	230V~ ±10% 50Hz	
• Potenza assorbita	400W	
• Assorbimento	1,7A	
• Coppia max	100Nm (BEAN4)	150Nm (BEAN6)
• Numero di giri del motore	2800g/min (BEAN4)	1400g/min (BEAN6)
• Velocità angolare	2 (BEAN4)	4 (BEAN6)
• Termoprotezione	140°C	
• Temperatura di funzionamento	-20°C +55°C	
• Peso motore	70Kg (BEAN4)	76Kg (BEAN6)
• Grado di protezione	IP55	
• Frequenza di utilizzo	75%	
• Lunghezza max sbarra	4mt (BEAN4)	2mt (BEAN6)
• Tempo max apertura	4sec (BEAN4)	8sec (BEAN6)
• Sistema antischiacciamento	regolazione elettronica coppia + sensore elettronico	
• Tipi di sbarra	Rigida / Siepe / Articolata	
• Trattamento protezione cofano	cataferosi	
• Verniciatura cofano	Poliestere RAL 1003	

1.3 Descrizione del motore

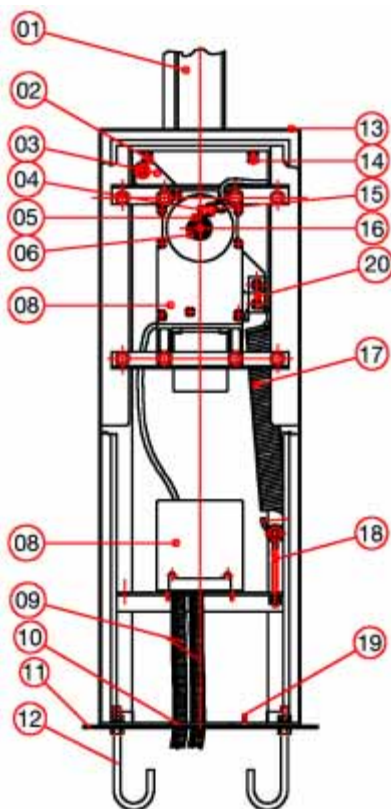
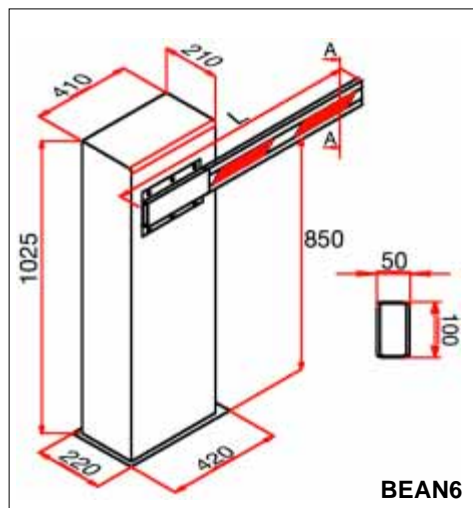
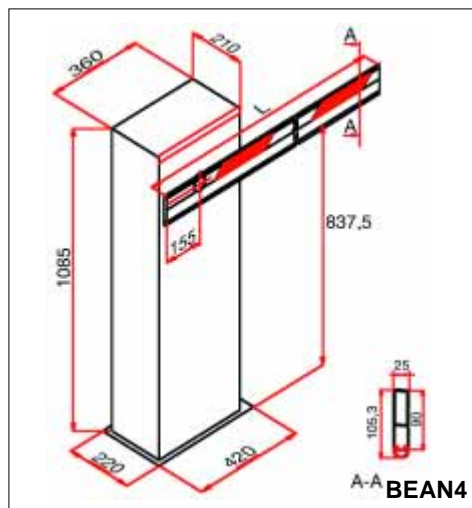

Fig. 1

- | | |
|----------------------------|----------------------------------|
| 1) Sbarra | 11) Piastra di fondazione |
| 2) Arresto meccanico sx | 12) Tirante |
| 3) Asta porta molla | 13) Montante |
| 4) Finecorsa | 14) Arresto meccanico dx |
| 5) Camma regolabile sx | 15) Finecorsa dx |
| 6) Camma regolabile dx | 16) Sblocco manuale |
| 7) Gruppo motoriduttore | 17) Molla di bilanciamento |
| 8) Centrale di automazione | 18) Tirante regol; bilanciamento |
| 9) Guaina passaggio cavi | 19) Vite di fissaggio massa |
| 10) Foro per cavi | 20) Piattino per molla |

1.4 Dimensioni della barriera

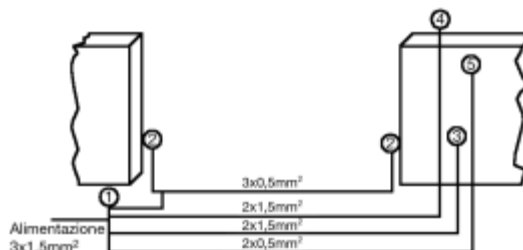

1.5 Predisposizioni elettriche (impianto standard)

Fig. 3

- | | |
|--------------|-----------------------------|
| 1) BEANx | Barriera da 4 / 6mt |
| 2) FX55 | Fotocellule |
| 3) SC1 | Selettore a chiave |
| 4) PULSAR230 | Lampeggiatore stroboscopico |
| 5) BIRD | Ricevente |

Note: 1) Per la messa in opera dei cavi elettrici utilizzare adeguati tubi rigidi e/o flessibili.

- 2) Separare sempre i cavi di collegamento degli accessori a bassa tensione da quelli di alimentazione a 230V ~. Per evitare qualsiasi interferenza utilizzare guaine separate.

2 Installazione

2.1 Verifiche preliminari

Per la sicurezza e per un corretto funzionamento dell'automazione, verificare l'esistenza dei seguenti requisiti:

- La sbarra nel suo movimento non deve assolutamente incontrare ostacoli o cavi aerei di tensione.
- Le caratteristiche del terreno devono garantire una sufficiente tenuta del plinto di fondazione.
- Nella zona di scavo del plinto non devono essere presenti tubazioni o cavi elettrici.
- Se il corpo barriera si trova esposto al passaggio di veicoli, possibilmente prevedere adeguate proporzioni contro urti accidentali.
- Verificare l'esistenza di una efficiente presa di terra per il collegamento del montante.

2.2 Muratura della piastra di fondazione

- Assemblare la piastra di fondazione come da fig.5
- Eseguire un plinto di fondazione come da fig.6 (riferimento a terreno argilloso).
- Murare la piastra di fondazione come da fig.6 prevedendo una o più guaine per il passaggio dei cavi elettrici. Verificare la perfetta orizzontalità della piastra con una livella. Attendere che il cemento faccia presa.
- Svitare i 4 dadi superiori i quali verranno utilizzati successivamente per il fissaggio del montante.

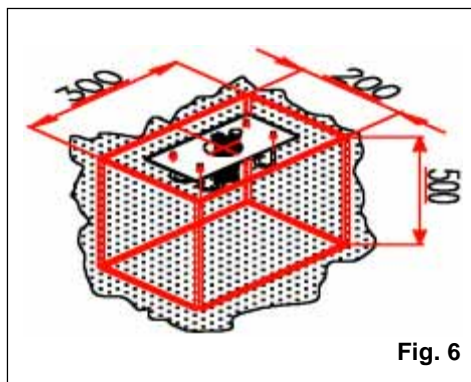
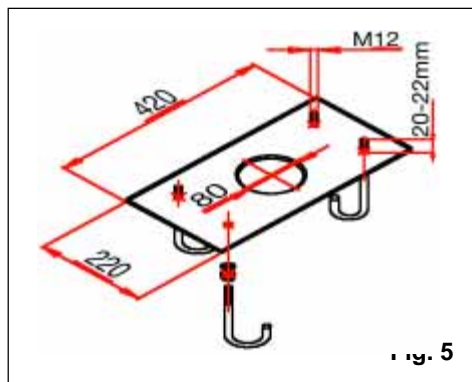

2.3 Installazione meccanica

- Fissare il montante sulla piastra di fondazione tramite i quattro dadi in dotazione come da fig.7.

Considerare che lo sportello del montante deve normalmente essere rivolto verso l'interno della proprietà.

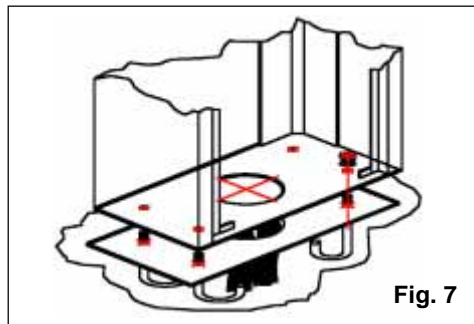

Fig. 7

- Predisporre l'operatore per il funzionamento manuale come da capitolo 6.
- Assemblare la sbarra utilizzando la viteria in dotazione come indicato nelle fig.8-8b. Applicare il tappo copriforo (solo BEAN4). Il profilo di gomma della sbarra deve essere rivolto nel senso di chiusura.

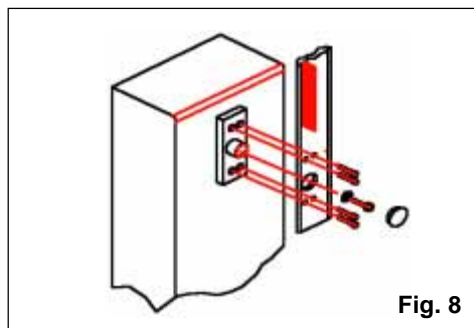

Fig. 8

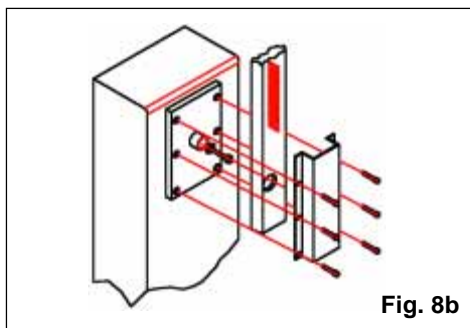

Fig. 8b

- Regolare gli arresti meccanici di finecorsa apertura e chiusura come da fig. 9.

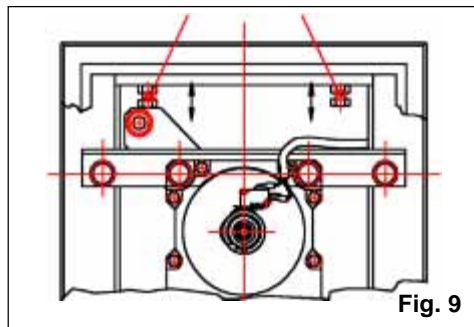

Fig. 9

- Procedere alla installazione e regolazione della molla di bilanciamento della sbarra seguendo le indicazioni del capitolo 2.4.
- Regolare le camme di azionamento dei microinterruttori di finecorsa in modo che vengano azionati rispettivamente con asta in posizione di apertura o chiusura alcuni millimetri prima del rispettivo arresto meccanico fig.10.

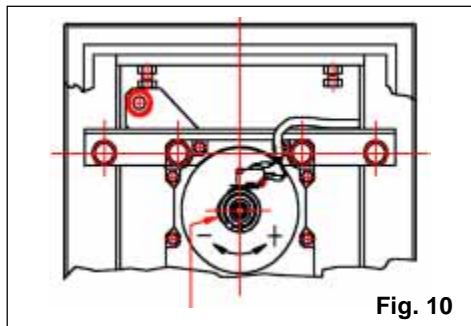

Fig. 10

2.4 Installazione e regolazione della molla di bilanciamento

ATTENZIONE: la barriera viene fornita montata destra , per un eventuale montaggio a sinistra:

- spostare il tirante (18) e il piattino per molla (20), vedi fig.1, da sinistra a destra.
 - svitare le viti di fissaggio del supporto sbarra (nr.4 per BEAN4 e nr.8 per BEAN6 vedi fig.8-8b), ruotare quindi il tutto di 90° e riavvitare.
 - verificare il corretto cablaggio del motore ed il relativo senso di rotazione.
 - Verificare che la molla di bilanciamento corrisponda al tipo di sbarra installato : vedi capitolo 8
 - Verificare che l'operatore sia sbloccato: vedi cap. 6 .
 - Mantenendo sempre la sbarra in posizione verticale assemblare il tirante (Fig.1-rif.18) in maniera da poter collegare la molla (Fig.1-rif.17) alla leva di bilanciamento ed al tirante stesso.
 - Disporre la sbarra a 45° e regolando il tirante,registrare la molla fino ad equilibrare il peso della sbarra in tale posizione.
 - Stringere i due dadi che fissano il tirante al montante.
 - Ripristinare il funzionamento normale come da cap. 7
- azionare manualmente l'anta.

3 Messa in funzione

- Procedere all'installazione della centralina elettronica di comando seguendo le istruzioni allegate.
- Terminata l'installazione, applicare l'adesivo di segnalazione pericolo sulla parte superiore del montante fig.11.

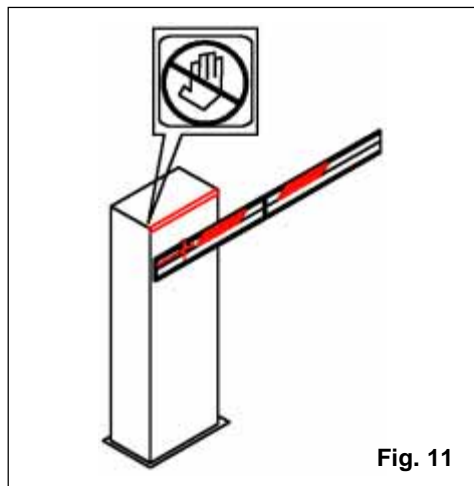

4 Funzionamento manuale

Nel caso sia necessario azionare manualmente la barriera a causa di mancanza di alimentazione elettrica o disservizio dell'automazione, è necessario agire sul dispositivo di sblocco come segue.

- togliere l'alimentazione all'impianto agendo sul rispettivo interruttore generale.
- aprire il cofano posteriore del montante mediante la chiave codificata data in dotazione.
- inserire la chiave speciale che si trova dentro il montante nel foro di sblocco (fig.12) e ruotare in senso antiorario di alcuni giri fino a battuta meccanica.
- Effettuare manualmente la manovra di apertura o chiusura della sbarra.

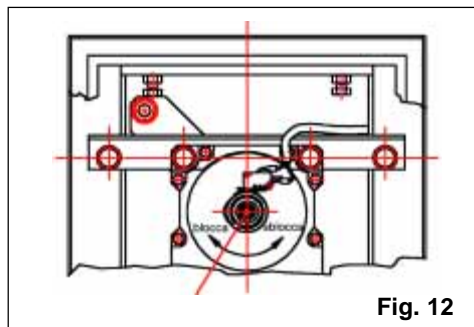

5 Ripristino del funzionamento normale

Per evitare che un impulso involontario possa azionare la barriera durante la manovra , prima di ripristinare il funzionamento normale , togliere l'alimentazione all'impianto.

- aprire il cofano posteriore del montante mediante la chiave codificata data in dotazione.
- inserire la chiave speciale che si trova dentro il mon-tante nel foro di sblocco (fig. 12) e ruotare in senso orario di alcuni giri fino a battuta meccanica.
- richiudere il cofano posteriore del montante.

6 Molle di bilanciamento

L'automazione necessita di una molla di bilanciamento della sbarra che deve essere ordinata separatamente. La molla varia in funzione della lunghezza e del tipo di sbarra.

Fare riferimento alle tabelle sotto riportate per verificare la corrispondenza della molla.

6.1 Molle di bilanciamento BEAN4

MOLLA DI BILANCIAMENTO			
Ø	sbarra rigida	sbarra siepe piedino	codice
4	2 ÷ 2,7mt		58F1811
4,5	2,7 ÷ 3,4mt	2 ÷ 2,7mt	58F1812
5	3,4 ÷ 4mt	2,7 ÷ 3,4mt	58F1813
5,5		3,4 ÷ 4mt	58F1814

6.2 Molle di bilanciamento BEAN6

MOLLA DI BILANCIAMENTO			
Ø	sbarra rigida	sbarra siepe piedino	codice
6	4 ÷ 4,8mt		58F1816
6,5	4,8 ÷ 5,5mt	4 ÷ 5mt	58F1817
7	5,5 ÷ 6mt	5 ÷ 6mt	58F1818

7 Accessori disponibili

KIT SIEPE

Il kit siepe aumenta la visibilità della sbarra. E' disponibile nella lunghezza di 2mt .

ATTENZIONE: L'installazione del kit siepe comporta l'adattamento della molla di bilanciamento.

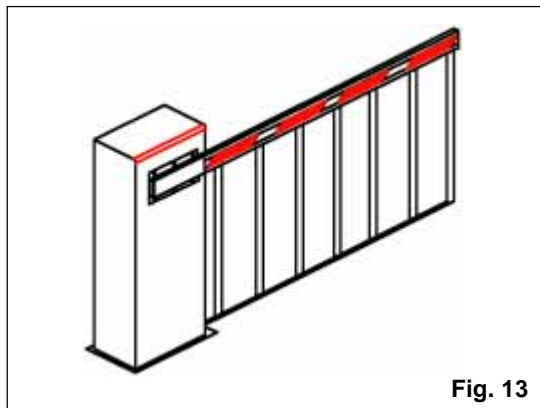

Fig. 13

PIEDINO D'ESTREMITA'

Il piedino d'estremità permette l'appoggio della sbarra in chiusura e quindi evita flessioni del profilo verso il basso.

ATTENZIONE: L'installazione del piedino comporta una nuova regolazione della molla di bilanciamento.

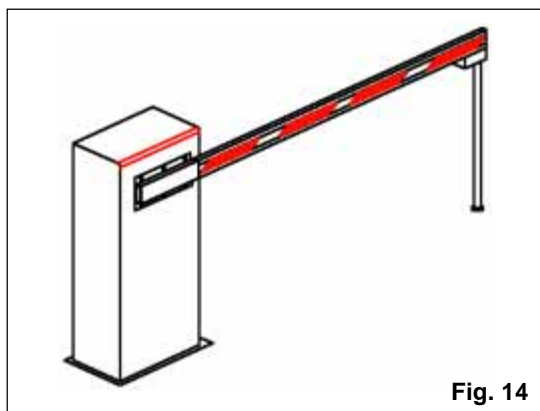

Fig. 14

SUPPORTO A FORCELLA

La forcella assolve a due funzioni:

- evita che la sbarra chiusa si pieghi o si tranci nel caso sia sollecitata all'estremità da forze estranee.
- permette l'appoggio della sbarra in chiusura e quindi evita flessioni del profilo verso il basso.

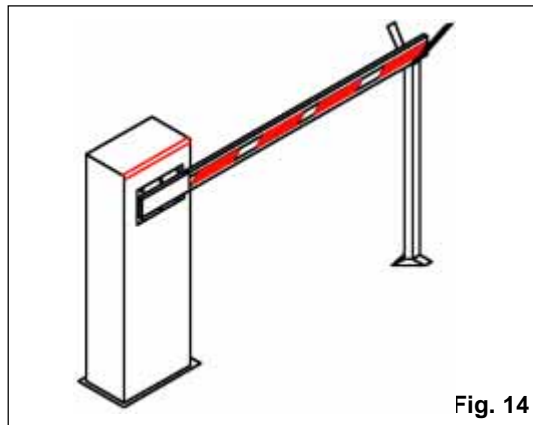
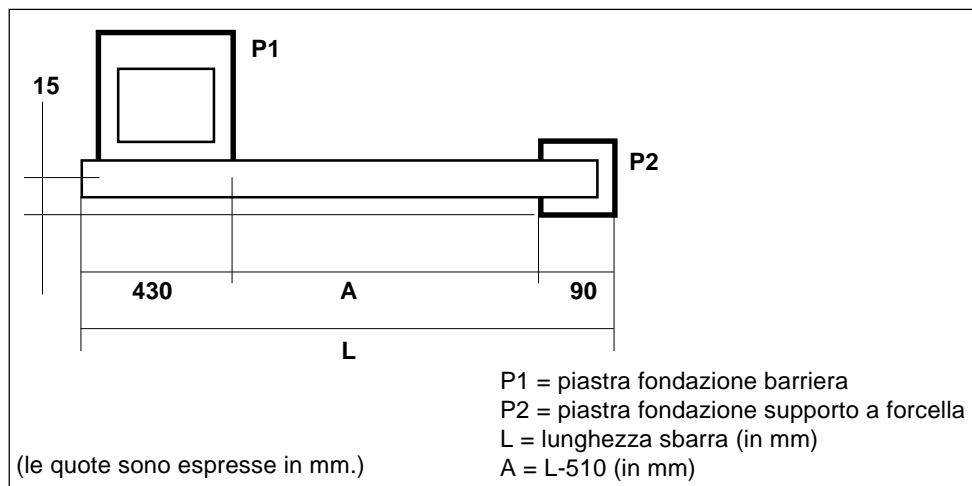

Fig. 14

POSIZIONAMENTO DELLA PIASTRA DI FONDAZIONE DEL SUPPORTO A FORCELLA



8 Manutenzione

In occasione delle manutenzioni verificare sempre la corretta taratura della coppia del motoriduttore, del bilanciamento del sistema e il corretto funzionamento dei dispositivi di sicurezza.

Per frequenze di utilizzo medio-basse è sufficiente un controllo annuale; per utilizzi più gravosi è consigliabile ogni 6 mesi.